



---

## half past selber schuld "Polter mischt sich ein" // Technical Rider

- **Kontakt**

### Management & Orga

Rut Profe-Bracht

[kontakt@halfpastselferschuld.de](mailto:kontakt@halfpastselferschuld.de)

Mobil: 0176-23265716

### Technik

Oliver Vesper (Ton)

oliver\_vesper@yahoo.de

0176 / 29245688

Tobias Heide (Licht)

grobsen@gmx.net

0174 / 7002256

- **Reise und Unterbringung**

**Darsteller (6P.)** Ilanit Magarshak-Riegg, Frank Römmele, Daniel Cerman, Marko Erak-Bonsnik,

Florian Deiss, Francesco Pedone

**Technik (2P.)** Tobias Heide, Oliver Vesper

**Management (1P.)** NN, optional

**Reise** Anreise der Techniker mit kleinem Sprinter (Parkplatz vor Ort ist zu gewährleisten). Anreise der Darsteller mit der Bahn ist zu organisieren.

- **Technische Voraussetzungen**

<b>Zeitplan</b>	Aufbau	1 Aufbautag vor Vorstellungstag + Vorstellungstag
	Proben	optimalerweise 1 Durchlauf
	Dauer des Stücks	55 Min., keine Pause

**Bühne** Mind. Breite: 6m | Tiefe: 6m | Höhe/Traversenunterkante: 4m | Portalöffnung: 6m  
**Mindestbühnenmaße gelten nur, falls eine Projektion der Filme von vorne („Aufpro“) möglich ist!!**

Bühnefläche sollte mit schwarzem Tanzboden ausgelegt sein.

Die Bühne sollte in Relation zur Tribüne nicht oder nur minimal erhöht sein.

**Vom VA zu stellen** 4 Podeste (2x1m), 8 Beine auf 80cm, 8 Beine auf 50cm

Bühnenvorhänge für Seiten und Bereich hinter der Bühne: je nach Tribünenbreite/Sichtlinie müssen diese unter Umständen angepasst werden, um eine Einsicht auf die Seitenbühne (bzw. die Akteure) zu verhindern (s. Fotos).

**++ WICHTIG ++**

**Die Realisierung der technischen Voraussetzungen ist im Vorfeld mit unserer Technik abzusprechen und hängt immer stark von den Gegebenheiten des Spielortes ab. Nach Begutachtung des Bühnenplans kann die Produktion technisch ggf. an die Bedingungen vor Ort angepasst werden.**



- **Fotos der Bühnensituation**

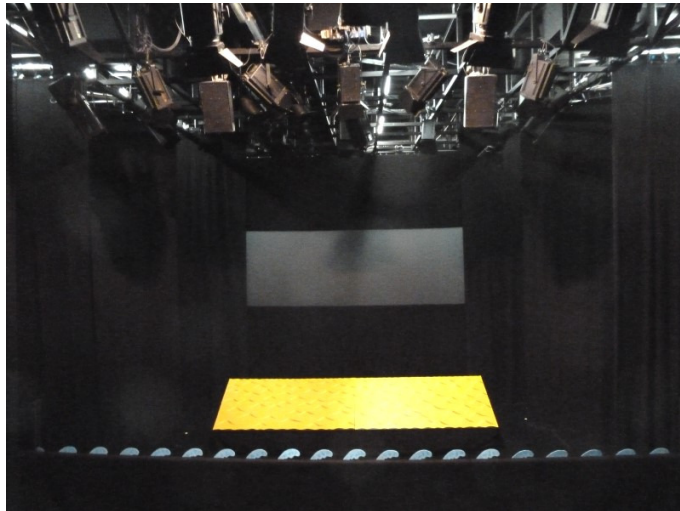

Rückfragen etc. (tontechnische) - bitte persönlich an:  
**Oliver Vesper,**      **0176 29245688**      [oliver\\_vesper@yahoo.de](mailto:oliver_vesper@yahoo.de)

**Stand 04.07.2013**

Gruppe:      half past selber schuld

Produktion:      Polter mischt sich ein

### **Ton - Technikrider**

**PA:**  
Saal entsprechend für  
1. Theaterton (Silbenverständlichkeit) 2. druckvolle Bandbeschallung (+subwoofer)  
Delay lines bei Bedarf (Saal entsprechend)

**FOH:**  
FOH-Platz im Saal  
Digitalpult Yamaha 01V96 V2/ VCM





2x Anschluss laptop (3,5mm Klinke, stereo) 1x talkback mic SM58  
1x cd player (auto pause)

1x graphischer stereo terzband eq für Front (zbsp. dbx 2231 o.ä.)  
graphischer terzband eq s für 1-2 Monitorwege  
graphische eq`s für eventl. delay-lines

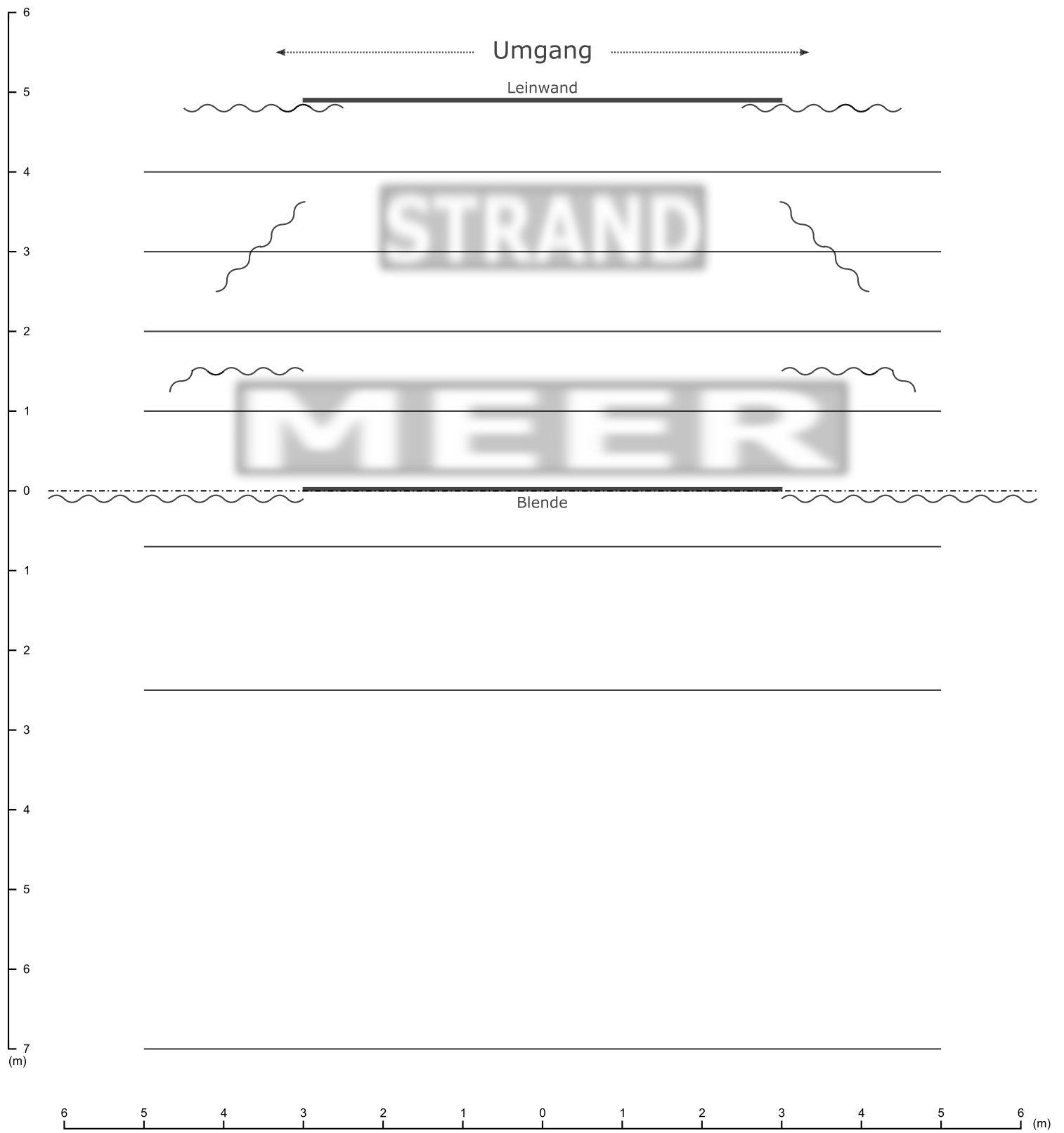
**Bühne:**  
2x Bühnenmonitore - evntl. geflogen

**Mikrofone:**  
4x dpa 4061 Lavaliermikrofone  
zum Einschminken  
+ taschensender+ empfängersysteme UR1 (sennheiser ew300 /shure ulx systeme )





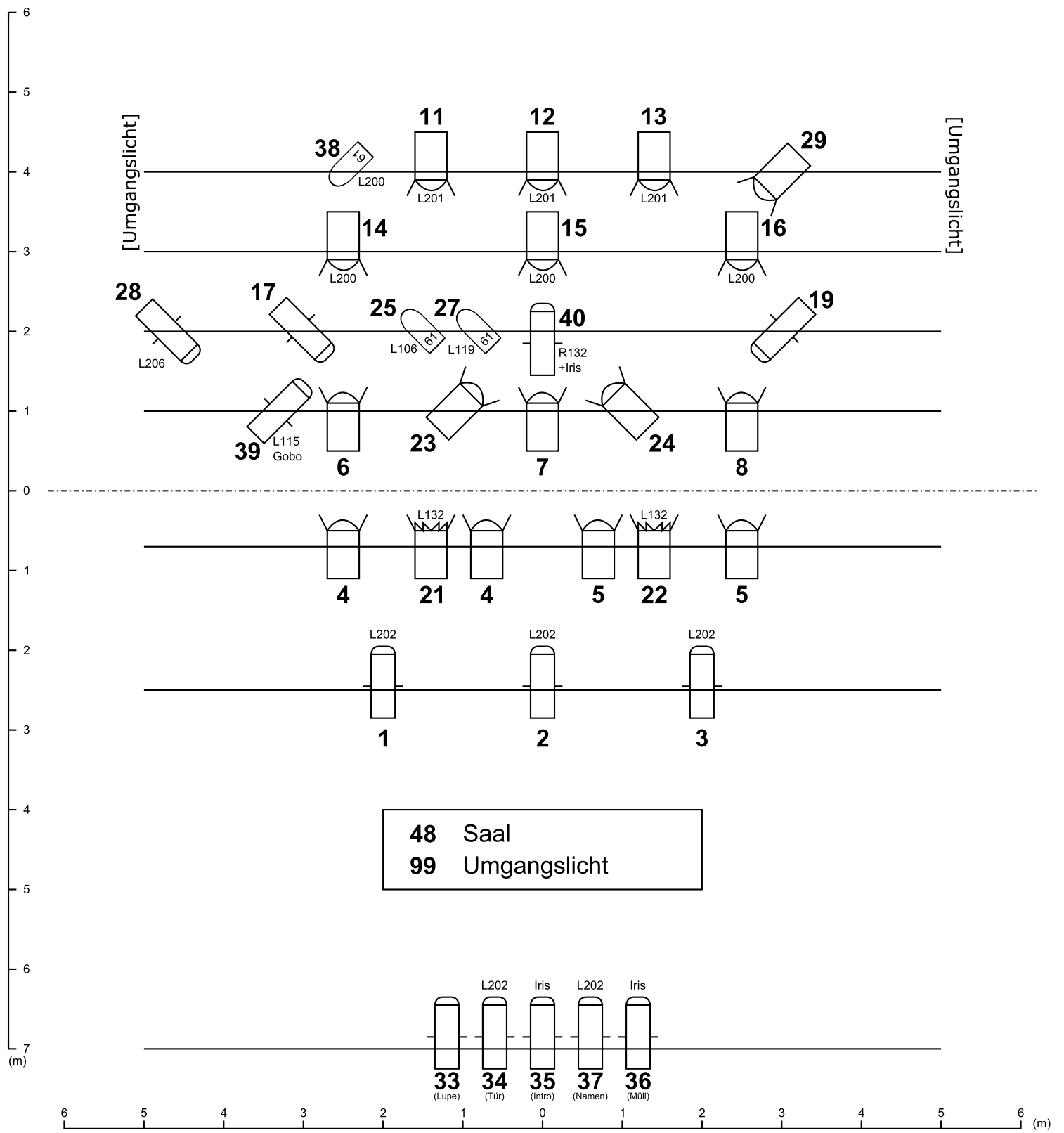

- 16x  PC 1kW mit Torblende
- 2x  Fresnel 1kW mit Torblende
- 13x  Profiler 1kW - 3x mit Iris
- 3x  Par 64 CP61 1kW

**half past selber schuld**

"Polter mischt sich ein"



- 16x  PC 1kW mit Torblende
- 2x  Fresnel 1kW mit Torblende
- 13x  Profiler 1kW - 3x mit Iris
- 3x  Par 64 CP61 1kW

**half past selber schuld**

"Polter mischt sich ein"